

Technisches Datenblatt

HMC050A30 | Mobiles Schneidgerät

Technische Daten			
Artikelnummer			101.003.217
Modell			HMC050A30
Messertyp			30 Standard
Schneidgerätyp			Mobile
kurze Beschreibung			Mobiles Schneidgerät
Akku inklusive			nein
max. Betriebsdruck	bar/Mpa		500 / 50
max. Öffnungsweite	mm		170
max. Schneidkraft	kN/t		438 / 44.7
erforderliche Ölinhalt (effektiv)	cc		155
Gewicht, einsatzbereit	kg		10.8
Abmessungen (LxBxH)	mm		693 x 254 x 240
Temperaturbereich	°C		-20 +55
max. Schnittdurchmesser Rundmaterial (S235 acc. to EN 10025-2)	mm		22
max. Schnittdurchmesser Rohr (E235 acc. to EN 10305-1), Wandstärke 3mm / 0,12in	mm		60
Katalysator	%		90
Anzahl der Schnitte pro Tag			100
Anzahl der Betriebsstunden pro Tag			8

Technische Zeichnung Abmessungen			
Abmessung A	mm		693
Abmessung B	mm		254
Abmessung C	mm		240

Zubehör	
Set Messer HMC/HBC050A10	101.003.252

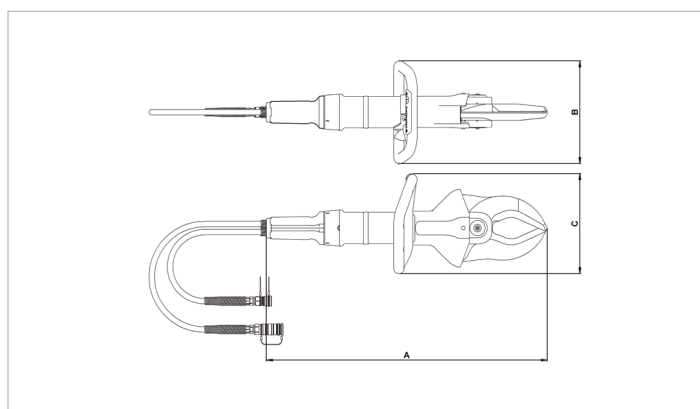

holmatro.com

© Holmatro 2026-01-17

Obwohl große Sorgfalt auf den Inhalt des Druckwerks verwendet wurde, kann es vorkommen, dass der Inhalt des Druckwerks unrichtig oder unvollständig ist. Holmatro B.V. und die mit ihr liierten Betriebe (in der Folge: Holmatro) übernehmen keine Verantwortung für die Folgen von Unvollständigkeiten oder Unrichtigkeiten des Inhalts des Druckwerks. Die Werte können im Rahmen der Fertigungstoleranzen abweichen. Bei Zweifel an der Richtigkeit oder Vollständigkeit der Information sollten Sie Kontakt mit Holmatro aufnehmen (T +31 (0)162-751480). Nichts aus diesem Druckwerk darf auf irgendeine Weise ohne die ausdrückliche Genehmigung von Holmatro vervielfältigt werden.